



**Innhold**

Avtalevilkår og priser.....	2
Vedlegg 1.....	3
Størrelse baner/pumper og sponsorflater.....	3
Pakke ut.....	4
Pakke sammen.....	5
Markedsføringsmateriell.....	5



## Leieavtale oppblåsbare fotballbaner

### Avtalevilkår og priser

- Utleieformål skal godkjennes av GYSLAs prosjektleder lokalt og sentralt før kontrakt inngås
- Leier besørger transport t/r fra lagringsstedet både praktisk og kostnadmessig. Prosjektleder lokalt plikter å åpne lagringssted på avtalt tidspunkt for uthenting
- Leier er ansvarlig for at banen overleveres i samme stand som da den ble levert ut. Eventuelle skader på bane eller pumpe skal erstattes av leier med den kostnad det er å få reparert banen/pumpen. Ved totalskade som ikke kan repareres er erstatningsplikten markedsverdi av pumpe/bane a kr 34.000 som ny og kr 27.000 om banen er brukt.
- Utleier plikter å gi tilgang på markedsføringsmateriell som beskrevet i eget kapittel, samt sørge for at banene er håndterbare mhp transport
- Leier låner banen til kr 2000 eks mva pr bane pr dag. Kortere/lengre avtaler kan gi andre priser og spesifiseres i egen tekst i dette kap. Rabatt kan gis etter nærmere avtale, og inneha andre elementer som profilering for Gysla/KX eller andre samarbeidspartnere i form av eksempelvis:
  - Bannere i plastlommene på banen
  - Brosjyrer/kort for utdeling
  - Banner på leiers hjemmeside
- Forsinket tilbakelevering faktureres med estimert tapt inntekt for utleier for tidsperioden forsinkelsen varer (eks. må avlyse annet avtalt utleieformål eller egne arrangement med betalende deltakere). Leier må kunne dokumentere andre formål, og om leier benytter bane utover avtalte dager faktureres dette med normale dagspriser.

Navn utleier og låneformål (kort beskrivelse av leiers bruk):

\_\_\_\_\_

Antall baner leid: \_\_\_\_\_

Avtalt leieperiode (dato og klokkeslett henting og levering):

\_\_\_\_\_

\_\_\_\_\_

Avtalt pris pr bane og totalpris inkl mva med forfall 10 dager etter inngått kontrakt:

\_\_\_\_\_

Eventuelle spesialvilkår ved leieavtale som markedsføring KX el:

\_\_\_\_\_

\_\_\_\_\_

Dato/Sted: \_\_\_\_\_

Fakturaadresse utleier: \_\_\_\_\_

Vi aksepterer vilkår som beskrevet over i dette dokumentet.

Signatur utleier GYSLA

Signatur leier

## Vedlegg 1

### Størrelse baner/pumper og sponsorflater

- Vekt pr bane er 148 kg og ca 0,75 m<sup>3</sup> i volum. Tilhørende pumpe pr bane er 17 kg og måler ca 50 cm i høyde/bredde. Sammenrullet er banen ca 1m<sup>3</sup>
- Antall plastvindu på banen for profilering er listet her. Festeordningen er borrelås i ytterkant av alle vinduene, og festet på banene er «hunnkjønn». 18 plastvindu med størrelse 5709\*1582 pixler plassert på følgende steder:
  - 6 vindu langsida
  - 4 vindu langsida m/åpning (samt 2 mindre vindu rett ved dør)
  - 4 vindu kortsida 1
  - 4 vindu kortsida 2
- Her er mål på banevinduer:

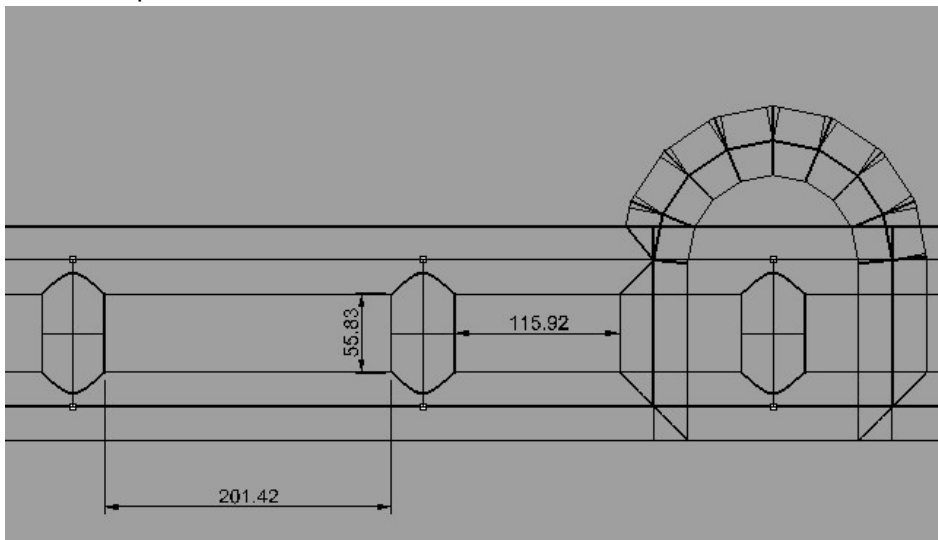

- Banneret skal passe det største vinduet som er 201.42x55.83cm (borrelås ligger i ytterkant).
- Antall for å løfte/ta bane opp/ned på en bane bør være minimum 2 sterke personer
- Strømuttak og kabling:
  - En 10 amper kurs håndterer 1 bane
  - En 16 amper kurs håndterer 2 baner
  - Husk å trekke all ledning ut av strømruller for å få maks kapasitet. Gode ruller håndterer eksempelvis 3500 watt helt utrullet ellers blir det kortslutning, og det dekker 2 baner da hver bane trekker 1500 watt
  - OBS om regn; pass på at strømkoblinger er dekket med plast utendørs
  - Uttak til pumpene er på to steder pr bane på kortsidene. Husk å lukke den du ikke skal benytte før du blåser opp banen!
  - Pumpen skal ikke slås av når banen er oppblåst
- Følgende er anbefalt for enklere håndtering:
  - To stropper, med strammemekanisme for komprimering
  - Tralle med gummihjul

### Pakke ut

- Åpne sekk og brett opp et stykke før dere setter banen på høykant for å «trekke av sekken» første gang
- Rull banen ut og trekk ut ca til slik den skal ligge. Tips; se etter lufteinntak 2 stk som skal være ned mot kunstgresset
- Blås inn litt luft via pumpen og se om det er vridninger og juster når luften er i
- Det tar under 1 minutt å blåse opp banen. Pumpen må stå og gå hele tiden.
- Tok 10 minutt fra vi hentet i garasjen til banen stod klar til bruk ved den 4. banen når vi var erfarne, men beregn ekstra tid til bane 1. Tips; se etter nagler som skal ned mot bakken.



På høykant etter at sekk er trukket av første gang



Rull ut på bane



Sjekk at lufteglidelåser og pumpefeste nr 2 er lukket da hver bane har luftinntak og glidelås pr side!

Fest på pumpe og fyll inn litt luft for å se om det blir korrekt (lett at det er opp/ned, vridninger første gang)



4 baner i Kristiansand utendørs

### Pakke sammen

1. Slå av pumpe og la luften sive ut i 2 glidelåser og 2 luftekanaler. Pass på at disse ligger åpne når dere ruller sammen

2. Brett sammen som en E som vist her



3. Brett over kortsidene av E mot midten
4. Start å rulle i en ene. OBS pass på at det er et luftuttak fritt i andre enden, samt legg 2 stropper under E i den enden du ruller mot
5. Fest 2 stropper rundt rullen slik at det er lettere å løfte banen opp på pall/henger el.
6. Ferdig sammenrullet. Anbefaler forflytning via pall/henger og deretter tralle inn på lagerplass



### Markedsføringsmateriell

1. [www.sundayleague.tv](http://www.sundayleague.tv)



2. Facebookside: <http://www.facebook.com/#!/SundayLeague.tv?fref=ts>
3. Videoklipp, utsagn og bilder på [www.facebook.com/Feriefotball](http://www.facebook.com/Feriefotball)
4. Reportasjer i lokalaviser:
  - a. Sandefjord blad: <http://www.sb.no/sport/finpusset-fintene-1.7607195>
  - b. <http://karmsundavis.no/2012/06/19/inviterer-til-3-mot-3-ferien/>
  - c. Sandefjords artikkel: <http://www.sb.no/sport/fotballbanene-fylles-i-sommerferien-1.7465769>
  - d. Egersund IK «organisert løkkefotball»: [http://dalane-tidende.no/index.php?page=vis\\_nyhet&NyhetID=11187](http://dalane-tidende.no/index.php?page=vis_nyhet&NyhetID=11187)
5. Bilder fra tidligere arrangement kan oversendes i jpg-format via mail fra selger. Eks. deltakelse Norway-cup på stand TV2/Goal: En bane var tilgjengelig hele Norway-cup uken rett ved hovedscenen, og det ble kjørt miniturnering hver dag med lange køer fra både barn og ungdom.