

**Gi barn & unge på fotballskole-cup-klubbarrangement  
en ekstra fotballopplevelse med mer balltid & atmosfære:**



**og tjen penger**

**på utleie til naboklubber/bedrifter/bursdager og banesponsorer:**



### Om banene og bakgrunn

Gysla har 105 oppblåsbare ballbinger fordelt rundt i Norge til bruk i et spillerutviklingsprosjekt [www.sundayleague.tv](http://www.sundayleague.tv) startet i 2012. I din geografiske region har vi ikke funnet partnerklubb med innendørshall, og vi ønsker derfor å bruke totalt 7 tilgjengelige ballbinger til langtidsutleie. Banene er spesialdesignet av Gysla for spillerutvikling med høye vegger, store mål for å skape press på ballfører mm.

Se eget kap. med flere detaljer om banene i vedlegg. Banene er spesialdesignet for småspill Dette gir flere ballberøringer og «høyt press» ved at de er egnet for 3 mot 3 i størrelse, høye vanter for lite dødtid og relativt store mål som skaper press på ballfører.



### Typiske bruksområder

Banene brukes i klubbarrangement for å skape en ekstra opplevelse for deltakerne, og tilbakemeldingene fra store og små er at det er gøy og ikke minst en utviklende arena å spille småspill i. Typiske bruksområder kan være:

1. Interne og eksterne turneringer 3 mot 3 lag
2. Fotballskole
3. Akademi/FFO
4. Sponsordager/bedriftsarrangement
5. Fotballens dag og lagsavslutninger
6. Barnebursdager hvor klubb stiller med bane og ballbinge og evt lokale/mat

### Inntektsmuligheter klubb

- I tillegg til å gi en **ekstra opplevelse** på klubbinterne arrangement hvor ballbingene kan lokke **flere deltakere**. Se nyhet hos Vestre aker: <http://kxweb.no/portal/theme/organization/news/show.do?id=9297538>)
- **Fremleie** til naboklubber og bedrifter hvor leier får 50 % av all leieinntekt
- **Sponsorflater** pr bane som gjør banene til en god sponsorflate
- Tilby **barnebursdager** hvor klubb låner ut ballbinge/baneflate 15\*18 og evt stiller med lokale & mat – høy betalingsvillighet hos mange foreldre for en pakkeløsning inkl aktivitet



### Merkantile vilkår

- Gjensidig oppsigelsestid på utleieavtalen er 2 måneder
- Leier skal motta 50 % av all fremleie av banene til bedrifter, privatpersoner og naboklubber. Arbeidet er å låse opp lagringssted på utleiedatoer da de som leier har i sin kontrakt at de skal hente/levere. Banene skal stilles til disposisjon i minimum 20 dager hvorav minimum 1 helg pr måned til fremleie. Leier har fortrinnsrett på velg av egne datoer før fremleie, men henstilles til å justere egne datoer etter utleie om mulig for felles inntektsmulighet ved fremleie.
- Bruttopris på fremleie er kr 2000 eks mva pr bane pr dag. Utleier administrerer utfakturering til fremleier etter oversendelse av standard utleiekontrakter.
- Inntekter på egne arrangement av leier tilfaller i sin helhet til leier. Typiske bruksområder er fotballskole, 3mot3 småspill på trening/akademi, turneringer, klubbens dag og sponsorarrangement.
- Dersom leier velger å starte opp arrangering av barnebursdager på egen arena inkl lån av en bane så tilfaller inntekter i sin helhet til leier.
- Månedspris for langtidsleie pr bane er kr 2000 eks mva. I tillegg tilkommer en oppstartskostnad på kr 3000 eks mva. som inkluderer 2 stropper til banene og frakt til klubbens lagringssted. For vintermåneder hvor banene IKKE brukes i egen klubb er månedspris kr 0, men leier plikter å oppbevare banene kostnadsfritt for utleier i denne perioden. Fremleie i vintermåneder til bedrifter/klubber med tilgang til innendørsarenaer kan fremdeles utføres.
- Maks antall bruksdager pr måned for leier er 10 dager.

### Leiers plikter (klubb)

- Lagre banene på trygt, tørt og innendørs egnet sted i hele leieperioden
- Leier markedsfører og administrerer fremleie til andre aktører og mottar 50 % av inntekt på fremleie fra utleier. Bruttopris på fremleie er kr 2000 eks mva pr bane pr dag til bedrifter/klubber. Rabatt kan avtales særskilt til klubber om de leier flere baner over flere dager.
- Utleie til aktører som konkurrerer med [www.sundayleague.tv](http://www.sundayleague.tv) skal avklares med utleier i forkant
- Leier er ansvarlig for at banen behandles og oppbevares slik at den ikke skades eller utsettes for hærverk. Eventuelle skader på bane eller pumpe skal erstattes av leier med den kostnad det er å få reparert banen/pumpen dersom årsak til skade skyldes uvettig lagring eller bruk. Ved fremleie ligger dette som ansvar hos den som leier i egen kontrakt.
- Fortrinnsrett på å tre inn som partnerklubb hos [www.sundayleague.tv](http://www.sundayleague.tv) i egen region dersom dette blir aktuelt
- Fortrinnsrett på kjøp av bane/baner dersom det blir aktuelt. Veiledende pris pr bane er kr 95.000 eks mva, men en rabattert pris avtales om det er aktuelt basert på alder/slitasje.



### Utleiers plikter (Gysla)

- Utleier plikter å gi tilgang på markedsføringsmateriell som beskrevet i eget kapittel.
- Utleier frakter banene til leier etter avtaleinngåelse og betalt første faktura/oppstartskostnad
- Utleier markedsfører og administrerer fremleie til andre aktører gjennom sitt nettverk av klubbkunder og bedriftspartnere (eks Trenerforeningen, Norsk Toppfotball, Toppfotballsenteret, ca 250 fotballklubber som kunder av 123klubb.no)
- Utleier leverer standard utleiekontrakt for fremleie og fakturerer all fremleie direkte til fremleiere
- Inntektsandel til leier av fremleie betales ut til leier når beløpet fra fremleier er innbetalt til Gysla

Antall baner leid: \_\_\_\_\_ stk

Dato oppstart langtidsleie: \_\_\_\_\_

Avtalt minimum leieperiode: \_\_\_\_\_ måneder (minimum 12 måneder)

Antall måneder i leieperioden hvor banene IKKE skal benyttes av leier pga klimabegrensninger: \_\_\_\_\_ måneder

Fakturaadresse leier:

\_\_\_\_\_

Fakturavilkår: Leie faktureres for første måned og oppstartskostnad kr 3000,- ved avtaleinngåelse.

Vi aksepterer vilkår som beskrevet over i dette dokumentet.

\_\_\_\_\_  
Signatur utleier GYSLA

\_\_\_\_\_  
Signatur leier (klubb)

## Vedlegg 1

### Markedsføringsmaterieill

1. bilder og tekst fra [www.sundayleague.tv](http://www.sundayleague.tv)
2. Facebookside med videosnutter:  
<http://www.facebook.com/#!/SundayLeague.tv?fref=ts>
3. Bilder fra tidligere arrangement kan oversendes i jpg-format via mail. Eks. utleie:
  - a. deltakelse Norway-cup på stand TV2/Goal: En bane var tilgjengelig hele Norway-cup uken rett ved hovedscenen, og det ble kjørt miniturnering hver dag med lange køer fra både barn og ungdom.
  - b. Festplassen med jubileumsfest TV2
  - c. KRF valgkampanje
  - d. Ullern fotballskole
  - e. Vestre Aker fotballskole. Se omtale:  
<http://kxweb.no/portal/theme/organization/news/show.do?id=9297538>
  - f. Fotballens dag hos Hauger fotball i Bærum

### Logistikk baner/pumper

- Vekt pr bane er 148 kg og ca 0,75 m<sup>3</sup> i volum. Tilhørende pumpe pr bane er 17 kg og måler ca 50 cm i høyde/bredde.
- Antall plastvindu på banen for profilering er listet her. Festeordningen er borrelås i ytterkant av alle vinduene, og festet på banene er «hunnkjønn». 18 plastvindu med størrelse 5709\*1582 pixler plassert på følgende steder:
  - 6 vindu langside
  - 4 vindu langside m/åpning (samt 2 mindre vindu rett ved dør)
  - 4 vindu kortside 1
  - 4 vindu kortside 2
- Her er mål på banevinduer for sponsorplasser:

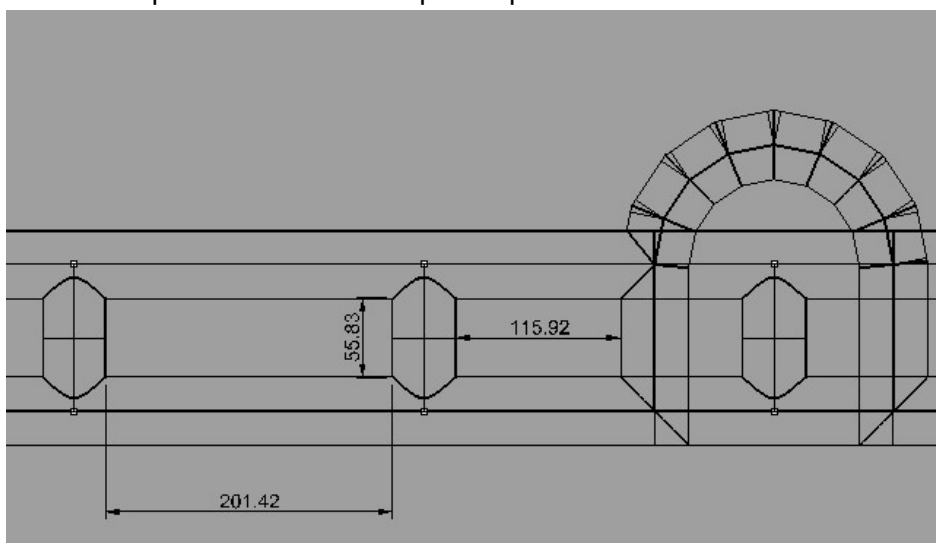

- Banneret skal passe det største vinduet som er 201.42x55.83cm (borrelås ligger i ytterkant).

- Antall for å løfte/ta bane opp/ned på en bane bør være minimum 2 sterke personer
- Strømuttak og kabling:
  - En 10 amper kurs håndterer 1 bane
  - En 16 amper kurs håndterer 2 baner
  - Husk å trekke all ledning ut av strømruller for å få maks kapasitet. Gode ruller håndterer eksempelvis 3500 watt helt utrullet ellers blir det kortslutning, og det dekker 2 baner da hver bane trekker 1500 watt
  - OBS om regn; pass på at strømkoblinger er dekket med plast utendørs
  - Uttak til pumpene er på to steder pr bane på kortsidene. Husk å lukke den du ikke skal benytte før du blåser opp banen!
  - Pumpen skal ikke slås av når banen er oppblåst
- Følgende anbefales for enkel håndtering:
  - To stropper, med strammemekanisme for komprimering
  - Tralle med gummihjul
  - 2 personer for løft fra lagerrom til tralle

## Sammenrulling/håndtering

### Pakke ut

- Åpne sekk og brett opp et stykke før dere setter banen på høykant for å «trekke av sekken» første gang
- Rull banen ut og trekk ut ca til slik den skal ligge. Tips; se etter lufteinntak 2 stk som skal være ned mot kunstgresset. OBS anbefaler bruk av tralle med gummihjul da banene er tunge
- Blås inn litt luft via pumpen og se om det er vridninger og juster når luften er i
- Det tar under 1 minutt å blåse opp banen. Pumpen må stå og gå hele tiden.
- Tar 10 minutt når du er erfaren, men beregn ekstra tid til bane 1



er trukket av første gang





Rull ut på bane



Sjekk at luftglidelåser og pumpefeste nr 2 er lukket!  
Fest på pumpe og fyll inn litt luft for å se om det blir korrekt (lett at det er opp/ned, vridninger første gang)

### Pakke sammen

1. Slå av pumpe og la luften sive ut i 2 glidelåser og 2 luftkanaler. Pass på at disse ligger åpne når dere ruller sammen

2. Brett sammen som en E som vist her



3. Brett over kortsidene av E mot midten
4. Start å rulle i en ene. OBS pass på at det er et luftuttak fritt i andre enden, samt legg 2 stropper under E i den enden du ruller mot
5. Fest 2 stropper rundt rullen slik at det er lettere å løfte banen opp på pall/henger el.

6. Ferdig sammenrullet. Anbefaler forflytning via pall/henger og deretter jekketrall inn på lagerplass

